



LEMBRANZAS CO

Mestre  
JUAN

## ANTIGOS TREBELLOS AGRÍCOLAS DE TRACCIÓN ANIMAL

### Cambela

Trátase dun **arado moi primitivo**, e do que xa non é doado achar exemplares. Este sinxelo apeiro está formado por unha pola de árbore torta, que leva no cabo a rella. Ademais tiña unha pequena rabela. **O seu uso limitábase a pasala antes do arado nas terras duras ou no monte para abrilo suco.**

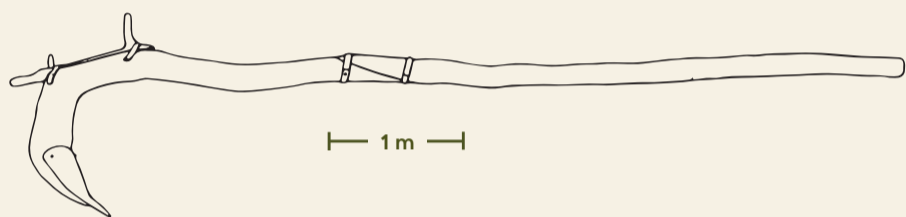

### Rastra

Este apeiro tamén **sufriu unha importante transformación nos últimos anos**, pois os dentes de madeira fóronlle trocados por outros de ferro, que desfán mellor os terróns.

Diferénciase da grade en que **non leva rabela nin lata**, pois vai amarrada por unha ou dúas cadeas ou cordas ó xugo.

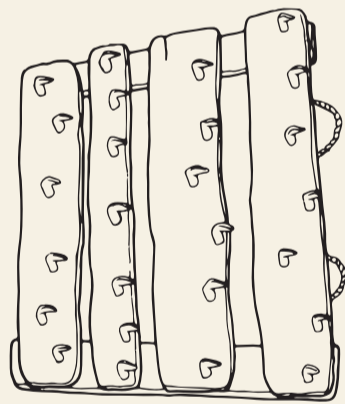

### Rastrón (rastra de varas, caíza, testiza)

Mentres que a rastra corta os terróns e achanda, **esta fai unicamente o segundo**. A denominación de caíza venlle de que é semellante ós caízos ou caínzos das cociñas. Consta de dúas táboas ou paus nos que van entretecidas corres de carballo. Cando se precisa achandar máis, entón póñense enriba pedras ou unha persoa.

**Non leva lata nin rabela. Amárrase ó xugo por unha ou dúas cadeas ou cordas.**

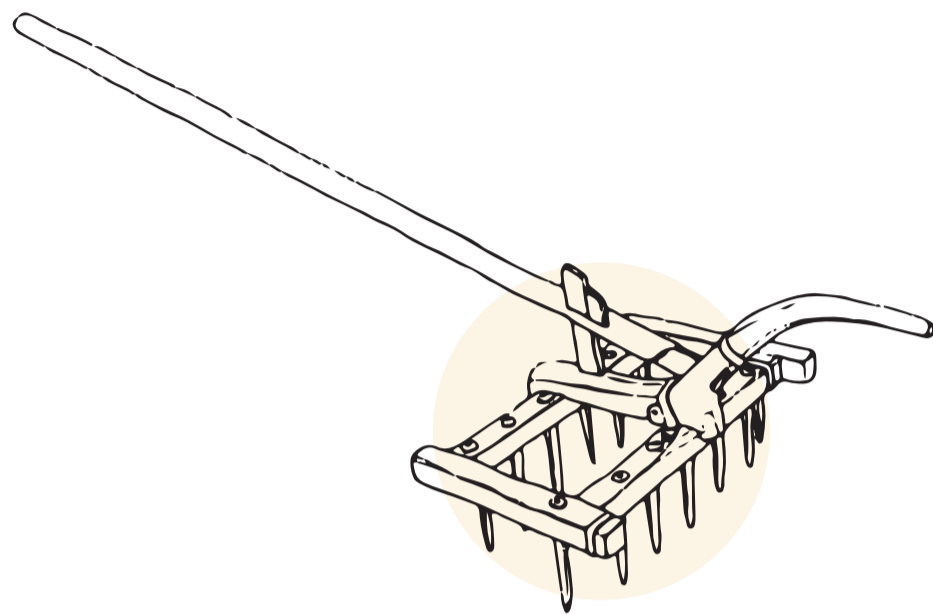

### Grade (grade)

O seu uso é vario, depende do tamaño dos pés ou dentes. Pódese **arar con ela cando está nacente o millo e as patacas**, poñéndoa de xeito que os dentes non leven por diante o froito. Eran os mesmos campesiños os que as facían, pois as antigas tiñan tamén os pés de pau, que nas que se usan agora foron trocados polos de ferro, moito máis duradeiros.

**O funcionamento e semellante ó do arado:** dende a rabela sae a lata para amarralo xugo de dous animais, e na que ós poucos cms vai dala teirúa coas súas correspondentes cuñas, para adaptala a altura da xugada. A lata é de freixo, e o cadro e os pés de carballo.

Os dentes de uns 20 cm de altura, están espetados de xeito que os de atrás non cadren no mesmo suco que os de diante, abrindo cada un, un diferente.

O mesmo que o arado, a lata vai amarrada ó xugo polo mediado.

